



Statens vegvesen

Ramudden Norge AS – Støren
Hvamveien 2
2013 SKJETTEN

Magnus Sørvik

Behandlende enhet:
Vegdirektoratet

Saksbehandler/telefon:
Fredrik Nyberg /

Vår referanse:
22/5465-39

Deres referanse:

Vår dato:
20.05.2022

Godkjenning av Workxsafe WXS 2.85 midlertidig rekkverk

Det vises til søknad vedrørende godkjenning av Worxsafe WXS 2.85 midlertidig rekkverk fra WORXSAFE AB med journalnummer 22/5465-28 datert 20.04.22.

Søknaden inneholder:

- Testrapport nummer
 - WORSMM21101 (TB11 test) datert 21.06.21
 - WORSMM20057 (TB21 test) datert 15.03.21
 - WORSMM20056 (TB22 test) datert 09.03.21
 - WORSMM21100 (TB32 test) datert 25.06.21
 - WORSMM20058 (TB41 test) datert 25.03.21av Worxsafe WXS 2.85. Rekkverk er testet av TRANSPOLIS testsenter.
- Tegning nummer 300002 og montasjebeskrivelse av rekkverk.

Rapport er gjennomgått og kontrollert i henhold til NS EN 1317-1 og NS EN 1317-2.

Worxsafe WXS 2.85 består av prefabrikkerte elementer av stål, betong og gummi. Elementene kobles sammen gjennom et krokformet koblingselement. De prefabrikkerte elementene heller på skrå nederst for så å gå rett opp med hensyn på underlaget. Denne profilen er på begge sider av rekkverket. Det er to firkanta hull i elementene med en meters mellomrom, og 4 gummiføtter. Worxsafe WXS 2.85 har en elementlengde på 2,9 meter. Elementene har en bredde på 0,45 meter og en høyde på 0,82 meter.

SmartProtect midlertidig rekkverk er i samsvar med nasjonale krav gitt i vegnormal N101. Testene tilfredsstiller kravene til styrkeklasse T1 og T3.

Worxsafe WXS 2.85 godkjennes til følgende bruk:

Postadresse
Statens vegvesen
Vegdirektoratet
Postboks 1010 Nordre Ål
2605 LILLEHAMMER

Telefon: 22 07 30 00
firmapost@vegvesen.no
Org.nr: 971032081

Kontoradresse
Brynsengfare 6A
0667 OSLO

Fakturaadresse
Statens vegvesen
Fakturamottak DFØ
Postboks 4710 Torgarden
7468 Trondheim

- styrkeklasse T1 med arbeidsbreddeklasse W1 ($W=0,5$ m), deformasjonsbredde $D=0,1$ m og skadeklasse A.
- styrkeklasse T2 med arbeidsbreddeklasse W2 ($W=0,7$ m), deformasjonsbredde $D=0,3$ m og skadeklasse A.
- styrkeklasse T3 med arbeidsbreddeklasse W3 ($W=0,9$ m), deformasjonsbredde $D=0,5$ m, inntrengningsklasse VI3 ($VI=1,0$ m) og skadeklasse A.
- styrkeklasse N2 med arbeidsbreddeklasse W5 ($W=1,5$ m), deformasjonsbredde $D=1,1$ m og skadeklasse C.

Med grunnlag i overnevnte gis herved adgang til midlertidig bruk av Worxsafe WXS 2.85 på offentlig veg i Norge.

Leverandøren skal levere bruksanvisning til brukere for å sikre kvalitet av installasjon og fremtidig vedlikehold. Worxsafe WXS 2.85 skal monteres i henhold til produsent/leverandørens montasjebeskrivelse. Vegnormal N101 legges til grunn for valg, bruk, plassering og innfesting av rekkverket og rekkverkssender.

Vegdirektoratet publiserer en rekkverksliste med tilhørende gyldige dokumenter på vegvesen.no. Vegdirektoratet forbeholder seg retten til å endre eller tilbakekalle godkjenningen. Eventuelle endringer i produktets utforming eller materiale vil ugyldiggjøre denne godkjenningen.

Med hilsen
Sigmund Reinsborg Log

Seksjonssjef

Fredrik Nyberg

Dokumentet er godkjent elektronisk og har derfor ingen håndskrevne signaturer.

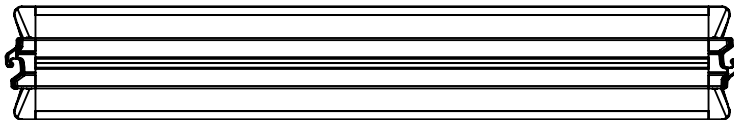
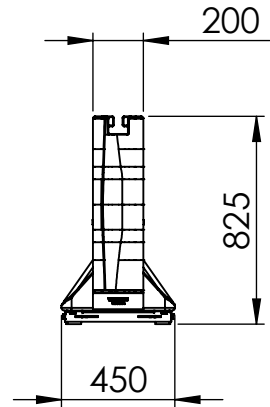
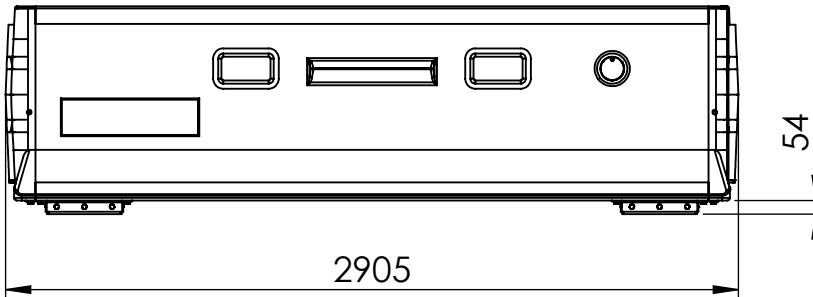
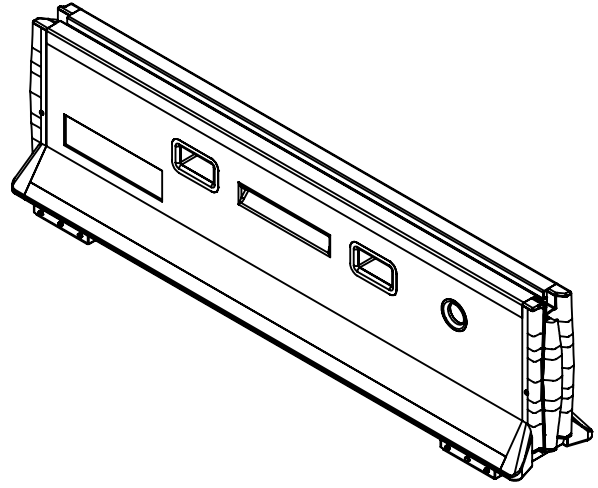

Weight: 1285 kg

This document contains confidential and proprietary information that cannot be reproduced or divulged, in whole or in part, without written authorization from WORXSAFE.

Debur and break sharp edges. Welding sparks shall not be of the size or shape that cutting or catching/tearing clothes is possible. Remaining scale should not exist, especially if the surfaces will be zinc plated/electro galvanized. Grinding scratches should be avoided.	Unless otherwise specified. Geometrical tolerances: ISO 2768-CL / ISO 13920 AF Welds standards: ISO5817-C / ISO10042-C	Material Description:
---	--	-----------------------

Designer:	Finish:	Description WXS 2,85
Checked:	Material:	

Approved:	Created Date:	Approved Date:	Drawing No. 300002	Rev:	Weight:
-----------	---------------	----------------	---------------------------	------	---------

WORXSAFE

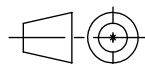

Status:	Scale: 1:30	Size: A4	Sheet: 1/1
---------	-----------------------	--------------------	----------------------